



Manual Escoteiro Noviço

Manual Escoteiro Noviço **IMPISA**.

Primeira Edição 2015.

Segunda Edição 2017.

Autoria e compilação: Marcos Antonio Felisbino.

Arte: Marcos Antonio Felisbino

Revisao ortografica: Jones Pedro Marcon e Keyla Ap. Santos Felisbino.

O autor autoriza a Grande Fraternidade Escoteira IMPISA utilizar, sem restrições, este manual.

Bibliografia:

Todo o conhecimento aqui explícito vem dos Manuais Scouting for Boys de Baden-Powell e de troca de informações com vários chefes.

Agradeço a todos os envolvidos.

Agradeceremos a todos os chefes e grupos que dividiram seus conhecimentos, ou nos ajudaram a manter este manual atualizado e correto.

Para dúvidas ou correções envie um e-mail para chefemarquinhos@yahoo.com.br. Estaremos a disposição. SAPS!



" Ser escoteiro é acima de tudo honrar sua promessa, se mostrar prestativo, fazer o que precisa ser feito pelo próximo e fazer tudo isso com alegria e orgulho!"

Chefe marquinhos.

Páginas	Assunto
01.....	Boas Vindas
02.....	Escotismo
03.....	Nasce o Escotismo
04.....	Nasce o Escotismo
05.....	Flor de lis / Aperto de mão
06.....	Saudação e Sinal Escoteiro / Sinais Manuais e Formação
07.....	Sinais Manuais e Formação (Alerta/Atenção, Por Patrula, Fila Indiana)
08.....	Sinais Manuais e Formação (Círculo, Ferradura, em Linha)
09.....	Sinais Manuais e Formação (Debandar), Sinais de Apito, Organização Escoteira (A Tropa Escoteira).
10.....	Patrulha Escoteira
11.....	Animal Totem (Cores e Grito)
12.....	Animal Totem (Cores e Grito)
13.....	Animal Totem (Cores e Grito)
14.....	Animal Totem (Cores e Grito)
15.....	Animal Totem (Cores e Grito)
16.....	Constelações Totem (Cores e Nome)
17.....	Bandeirola e Bastão de Patrulha
18.....	O Verdadeiro Bastão Escoteiro
19.....	Uniforme Escoteiro (Listel, Insignia e Distintivo)
20.....	Localização dos Distintivos no Uniforme
21.....	Conselho de Patrulha, Corte de Honra, Organização Escoteira
22.....	Sinais de Pista
23.....	Desenhos dos Sinais de Pista
24.....	Pioneiria (O Que é), Nó Direito
25.....	Nó de Escota, Nó de Escota Alceado, Nó de Correr, Nó em 8
26.....	Volta do Fiel, Volta da Ribeira, Amarra Quadrada, Amarra Diagonal
27.....	O Que Usar para Amarrar, Principais Pioneirias
28.....	Arrumando a Mochila
29.....	Como Arrumar a Mochila
30.....	Saúde e Segurança (Gás de Cozinha, Na Cozinha)
31.....	Energia Elétrica, Manter a Casa em Ordem, Produtos Inflamáveis, Tóxicos Na Sede
32.....	Saúde, Segurança No Campo, Primeiros Socorros e Pequenos Ferimentos
33.....	Higiene Pessoal
34.....	Cidadania, Surgimento da Bandeira, As Cores e o Desenho
35.....	Hasteamento
36.....	Arriamento
37.....	Observações Sobre Hasteamento e Arriamento
38.....	Como Dobrar a Bandeira Nacional
39.....	Hino Nacional
40.....	Lei Promessa e Religião, Lei Escoteira
41.....	Lei Escoteira
42.....	Promessa Escoteira, Religião
43.....	Promessa Escoteira
44.....	Conhecendo Nossas Associações Internacional e Nacional
45.....	Conhecendo Nossas Associações Internacional e Nacional
46.....	Parabéns Escoteiro



BOAS VINDAS A VOCÊ! TE APRESENTAMOS UM MUNDO NOVO!

BEM VINDO À TROPA ESCOTEIRA, NOVIÇO! Agora você faz parte do movimento ESCOTEIRO. Todos os seu companheiros de Patrulha, já estiveram em seu lugar. É importante que você conheça algumas coisas sobre o movimento ESCOTEIRO.

Tenha calma! Você terá o tempo necessário e ajuda do seu grupo escoteiro para conhecer cada etapa.

O seu braço direito nessa jornada será o seu monitor, mas lembre-se que todo o grupo esta aqui para te ajudar.

Fique tranquilo, pois não será difícil, já que no escotismo nós aprendemos na prática e tudo que será passado é o dia a dia de um escoteiro.

Nessa primeira etapa, o de noviço, você estará aprendendo sobre:

- 1 – Escotismo
- 2 – Cidadania
- 3 – Pioneiria
- 4 – Saúde e Segurança 5 – Religião

Lembre-se “O grau de sabedoria depende de você”. Estude, leia, informe-se sobre o assunto e o principal, **PRATIQUE** no dia a dia para se tornar um hábito de boa conduta escoteira.

Leve esse manual como um objeto de pesquisa em suas atividades escoteiras. Sempre que precisar lembrar-se das lei, promessa, como dobrar a bandeira, em m... Este manual lhe será útil.

O ESCOTISMO

CONHECENDO O FUNDADOR DO ESCOTISMO.



Seu nome era **ROBERT STEPHENSON SMYTH BADEN POWELL**, também conhecido como **BADEN-POWELL**, ou ainda “B-P”. Nasceu em Londres, Inglaterra, em 22 de fevereiro de 1857.

Seu pai era professor na universidade em **OXFORD**, uma das mais antigas do mundo. Sua mãe era filha de um almirante inglês.

B.P. ficou sem seu pai muito jovem com apenas 3 anos, pois este veio a falecer, deixando ele, sua mãe e mais 7 irmãos. Seu irmão mais velho não tinha mais que 14 anos.

B-P VIVEU INTENSAMENTE SUA INFÂNCIA AO AR LIVRE COM SEUS QUATRO irmãos, aca-

mpando e excursionando em diversos lugares da Inglaterra.

Em 1870, B.P. ingressou na escola **CHARTERHOUSE** em Londres, com uma bolsa de estudos.

B.P. não era um estudante que se destaca-se dos demais, mas era muito esperto e ativo.

Tinha grande habilidade como ator, sempre improvisando peças para os demais fazendo-os morrer de rir. Tinha também grande vocação para música e arte. Inclusive permitiu-lhe que ele mesmo ilustrasse suas obras.

Aos 19 anos, B.P. terminou a escola **CHARTERHOUSE**, e foi para a Índia alistarse como subtenente do regimento da cavalaria na célebre “Carga da Cavalaria Ligeira” da guerra da Criméia.

Com uma excelente carreira militar chegou a capitão aos 26 anos. Ganhou o troféu esportivo mais desejado de toda a Índia, o troféu de “**SANGRAR O PORCO**”, caça ao javali selvagem a cavalo tendo como única arma uma lança curta. Para se ter uma idéia do que isso significa, basta dizer que o javali é o único animal que bebe água na mesma fonte que o leão.

Em 1887, B.P. estava na África participando da campanha contra os Zulus, e mais tarde enfrentando as ferozes tribos dos Ashantis e os selvagens

guerreiros Matabeles. Os nativos o temiam e respeitavam tanto que lhe deram o nome de “**IMPISA**”, o “**LOBO-QUE-NUNCA-DORME**”, devido a sua coragem, sua perícia como explorador e grande habilidade em seguir pistas.

As promoções em sua carreira militar eram quase automáticas, tal regularidade com que ocorriam, até que de repente se tornou famoso. No ano de 1889 B.P. tinha sido promovido a coronel do exército Inglês. Na África do Sul a relação entre a Inglaterra e o governo da República de Transval tinha chegado ao ponto crítico de rompimento. B.P. recebeu ordens de organizar dois batalhões de carabineiros montados e marchar para **MAFEKING**, uma cidade no coração da África do Sul.

Veio a guerra que durou 217 dias, de 13 de outubro de 1899 até 18 de maio de 1900. B.P. defendeu MAFEKING que estava cercada por forças inimigas muito superiores, contando apenas com garotos e rapazes e usando sua imaginação e poucos soldados, até que tropas de socorro conseguiram abrir caminho lutando para auxiliá-lo. A Inglaterra toda ficou tensa, acompanhando cada passo de B.P. como a um filme pelos jornais da época, quando veio finalmente a notícia “**MAFEKING FOI SOCORRIDA**”, a Inglaterra ficou louca de alegria e entusiasmo. B.P. foi então promovido ao posto de Major-General e tornou-se herói nacional.

NASCE O ESCOTISMO.



Em 1901 B.P. retornou da África do Sul para a Inglaterra, onde recebeu suas honrarias e para sua surpresa observou que sua popularidade pessoal deu fama ao seu pequeno livro que escreveu para seus militares, “**AIDS TO SCOUTING**”. Compreendeu que estava ali a chance de ajudar rapazes de sua pátria a se desenvolverem para um futuro como pessoas melhores. Colocou-se a trabalhar adaptando e aproveitando sua experiência do tempo que passou na África.

Cuidadosamente B.P. foi desenvolvendo e estudando a idéia do

ESCOTISMO. Para ter a certeza na prática fez o “**Primeiro Acampamento Escoteiro**” no ano de 1907, na ilha de **BROWNSEA**, no canal da mancha, com as PATRULHAS LOBO, MAÇARICO, TOURO e CORVO. O acampamento foi um sucesso.

Assim no ano de 1908 lançou em seis fascículos quinzenais o seu manual de adestramento “Escotismo para Rapazes” (**SCOUTING FOR BOYS**).

Nessa altura ele não imaginaria que este manual ia desencadear um movimento que iria afetar os jovens do mundo inteiro.

Mal tinha aparecido nas livrarias da época e bancas de jornais e já surgiam Patrulhas e Tropas Escoteiras por toda a Inglaterra e em outros países.

Em 1910 B.P. vendo o movimento Escoteiro atingir proporções enormes, decidiu se dedicar a esse movimento que seria a obra de sua vida. Pediu demissão do exército onde havia chegado a Tenente-general e ingressou de corpo e alma em sua “segunda vida”, como ele mesmo descrevia.

Em 1912 fez uma viagem ao redor do mundo para entrar em contato com os escoteiros de outros países dando assim os primeiros passos para fazer do escotismo uma fraternidade mundial.

Em 1920, em Londres, Inglaterra, ocorreu o **1º JAMBOREE** “Concentração internacional de escoteiros”. Na última noite deste JAMBOREE em 6 de agosto de 1920, B.P. foi proclamado “**Escoteiro Chefe Mundial**” sob aplausos da multidão.

O movimento continuou crescendo e após 21 anos contava com mais de 2 milhões de membros. Nesta ocasião B.P. recebeu do Rei Jorge V a honra de ser elevado a Barão tornando-se **Lord Baden-Powell of Givell**. Mas para todos, continua sendo carinhosamente B.P.

Depois de 80 anos de idade B.P. regressou a África do Sul com sua esposa Lady Baden Powell “Chefe Mundial das Bandeirantes” (Girls Guides), movimento também iniciado por B.P. e dirigido por sua esposa. Residiram no Quênia em um lugar tranquilo, tendo ao fundo montanhas com picos cobertos de neve.

B.P. **faleceu** em sua casa no **Quênia** na cidade de **Nyeri** em **8 de janeiro de 1941**, faltando pouco mais de um mês para completar 84 anos. Lá bem próximo do parque nacional do Monte Kenya ele se encontra em paz.

CURIOSIDADE SOBRE O 1º ACAMPAMENTO ESCOTEIRO, NOS DIAS 01 a 09 de agosto de 1907 NA ILHA DE **BROWNSEA**

OS PARTICIPANTES DO ACAMPAMENTO:

Dirigentes:

Robert Baden-Powell: 50 anos. Chefe do acampamento.

George Green: 48 anos. Chefe assistente.

Kenneth McLaren: 47 anos. Chefe assistente.

Henry Robson: 51 anos. Chefe assistente.

Donald Baden-Powell. 9 anos. Ordenança.

Patrulha Touro:

Herbert Barnes: 16 anos. Monitor.

Herbert Colingbourne. 15 anos.

Humphrey Noble. 10 anos.

James Tarrant. 16 anos.

Patrulha Maçarico:

George Rodney. 15 anos. Monitor.

Terry Bondfield. 13 anos.

Richard Grant.

Alan Vivian. 15 anos.

Bert Eatts.

Patrulha Lobo:

Bob Wroughton. 16 anos. Monitor.

Cedric Curteis. 13 anos.

Reginald Giles. 14 anos.

John Evans Lombe. 11 anos.

Peroy Medway. 14 anos.

Patrulha Corvo:

Thomas Evans-Noble. 14 anos. Monitor.

Bert Bianford. 13 anos.

Marc Noble. 10 anos.

Arthur Primmer. 15 anos.

James Rodney. 14 anos.



SÍMBOLOS ESCOTEIROS

A FLOR-DE-LIS

A flor-de-lis foi escolhida por B.P. para ser o símbolo do movimento escoteiro. A primeira vez que apareceu como símbolo escoteiro foi no acampamento de Brownsea, em 1907, desenhada em amarelo em uma bandeira verde, que foi hasteada ao lado da bandeira inglesa no acampamento.

Antigamente a flor-de-lis era desenhada em cartas náuticas e em bússolas, onde indicava sempre o norte, o caminho correto, sem desviar para esquerda nem para a direita. Baden-Powell, ao observar estas cartas náuticas concluiu que seria o símbolo a melhor representar o Escotismo, pois sempre indica a direção correta, evoluindo, sempre avançando ao norte.

As três pétalas da flor-de-lis representam os três pilares da Promessa: Deveres para com Deus, deveres para com a Pátria e deveres para com o próximo.



A primeira flor-de-lis foi desenhada por Baden-Powell, no Escotismo Para Rapazes. O listel, pela sua forma, significa que o escoteiro está sempre alegre e sorri nas dificuldades. O nó representa a boa ação diária que o escoteiro deve fazer. A frase “BE PREPARED”, (que são as iniciais de B.-P.) significa “ESTAR PREPARADO”. No Brasil usamos o “SEMPRE ALERTA” que tem o mesmo propósito final.

APERTO DE MÃO ESCOTEIRO

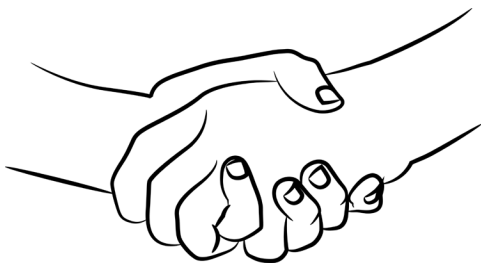

Os Escoteiros se cumprimentam com a mão esquerda com os dedos mínimos entrelaçados. Isso se deve a uma passagem na vida de B.P.

Certa vez, ao estender a mão direita para o chefe da tribo africana

Ashanti surpreendeu-se quando o chefe indígena lhe estendeu a **mão esquerda** para cumprimentá-lo. Depois o chefe deu a B.P. a seguinte explicação: Aqui os grandes guerreiros se cumprimentam com a mão esquerda, largando para isso o escudo. Assim deixaram claro a sua coragem e a confiança que depositaram no outro, mesmo que este seja o adversário. Entre nós, os guerreiros são homens de honra e os homens honrados são sempre leais.

SAUDAÇÃO E SINAL ESCOTEIRO

Com os dedos médio, indicador e anular unidos, simbolizando os 3 pilares da promessa: DEUS, dedo do meio. Próximo, dedo da esquerda e Obediência a Lei, dedo da direita. O polegar se sobrepondo ao mínimo, indica a proteção do mais forte ao mais fraco.

Repare que a posição dos dedos lembra exatamente as 3 pontas da flor-de-lis.



Sinal da Promessa



Sinal da Promessa



Saudação Escoteira

SINAIS MANUAIS E FORMAÇÃO

Todos os sinais escoteiros devem ser obedecidos imediatamente. Os escoteiros deverão deixar o que estiverem fazendo e atender o sinal com rapidez e eficácia.



Alerta/Atenção: É o sinal de formação mais usado. O chefe fica em um lugar visível, levantando o braço direito, fazendo com a mão o sinal escoteiro. Isto significa total silêncio e todos devem deixar de conversar ou de fazer o que estejam fazendo. Poderá também ser um sinal prévio para que os escoteiros façam outras formações.

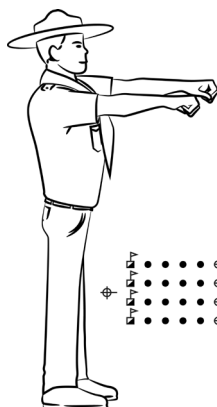

Por Patrulha: O chefe faz o sinal com os dois braços estendidos para frente com os punhos fechados. As Patrulhas deverão formar em colunas, com os Monitores em direção ao chefe. Monitores em 1º na fila e Sub-monitor por último.

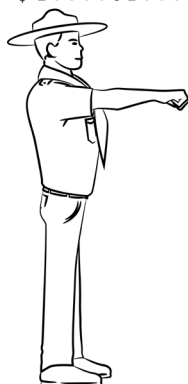

Fila Indiana: O Chefe de Tropa estende o braço direito para frente com o punho fechado para orientar a formação e as Patrulhas se colocam em fila, uma atrás da outra. Esta formação é muito utilizada em caminhadas para deslocar a tropa de um lugar para outro de maneira organizada.

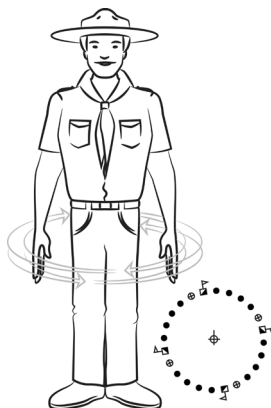

Círculo: O chefe estica os braços colocando-os para baixo, separados do corpo, fazendo um movimento em círculo. A Tropa se coloca em círculo, após ter feito formação por Patrulha, ao redor do chefe.

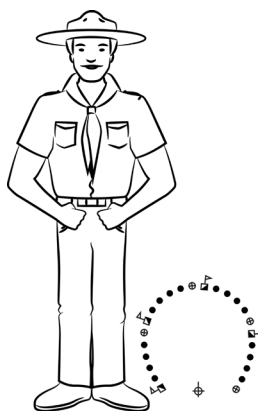

Ferradura: O chefe coloca os braços separados do seu corpo imitando uma ferradura. Os escoteiros, depois de estarem em formação por patrulha, correm em círculo até formar a ferradura.

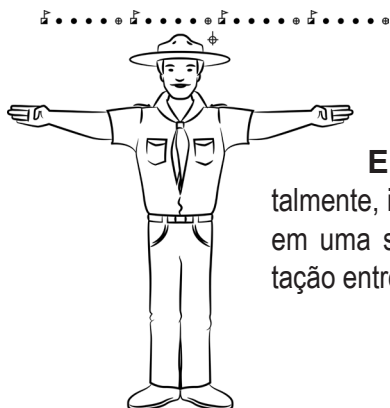

Em Linha: O Chefe coloca os braços horizontalmente, indicando a formação. As Patrulhas se formam em uma só linha deixando um espaço para movimentação entre si.



Debandar: O chefe com os braços esticados em direção ao solo cruza os braços três vezes e os escoteiros respondem com o lema “**Sempre Alerta!**”, antes de debandar.

SINAIS DE APITO

Três apitos: chamada geral para a Tropa.

Dois apitos: chamada para monitores.

Um apito: chamada para assistentes ou sub-monitores.

Um apito longo: atenção (olhar para o chefe que esta apitando)

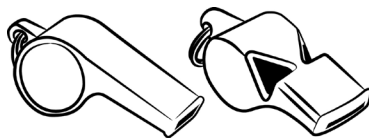

ORGANIZAÇÃO ESCOTEIRA

A TROPA ESCOTEIRA

TROPA ESCOTEIRA é o nome dado ao conjunto de Patrulhas Escoteiras.

Uma tropa tem no máximo, quatro patrulhas, com no máximo 8 membros por patrulha, num total de 32 membros na Tropa.

Toda vez que esse número for maior que 4 patrulhas, com uma 5ª patrulha, Será necessário fundar uma nova tropa.

Toda tropa tem um chefe. São os chefes que organizam as atividades, os acampamentos e reuniões, juntamente com os monitores, através da Corte de Honra.

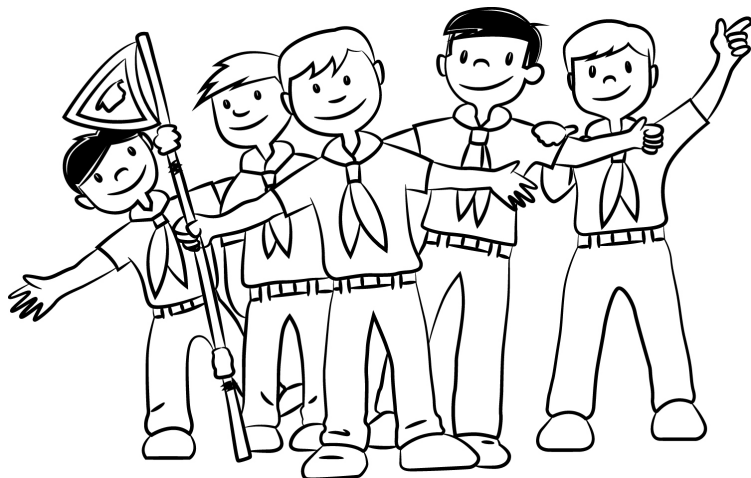

A PATRULHA ESCOTEIRA

A Patrulha é o nome dado ao grupo de escoteiros que você está. É o seu grupo de diversão, camaradagem, aprendizado e parcerias.

Cada Patrulha deve ter no máximo 8 escoteiros.

Em uma patrulha existe o Monitor, que será o guia de sua patrulha, o líder. O Submonitor que é o segundo em comando, auxiliador do Monitor.

Existem outras atribuições obrigatórias em uma Patrulha que um dos elementos terá que assumir, como o Socorrista, Pioneiria, Sapador e Cozinheiro.

As Patrulhas são representadas por um animal Totem ou constelação e nunca há 2 Patrulhas com o mesmo nome em um Grupo Escoteiro. Seus membros procuram saber tudo a respeito do Totem escolhido. Habitat, características físicas e moral, enfim... Normalmente a Patrulha imita seu animal Totem para se comunicar ou avisar de sua presença. Também costuma treinar as habilidades e características de seu animal totem. Por exemplo há escoteiros da patrulha Cão que são peritos em rastreamento, enquanto da patrulha Pombo são excelentes em código morse, semáforo e correio interno.

A seguir os vários totens de animais e suas respectivas cores e constelações que podem ser usadas em um grupo escoteiro.

Ha excessoes de grupo para grupo quanto a animais, podendo ter mais ou menos animais e constelações.



JACARÉ
Urro Aspero:
"U - á - a"
Verde e Caqui.

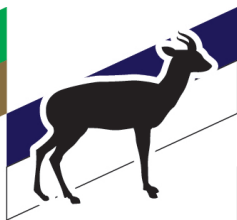

ANTÍLOPE
Rugido agudo:
"Miau-ok"
Azul Escuro e Branco.

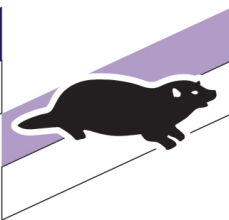

TEXUGO
Grito agudo:
"Tchiif-t-t"
Lilás e Branco.



MORCEGO
Guincho muito agudo:
"Pitss-Pitss"
Azul claro e Preto.



URSO
Ronco:
"Buurr"
Castanho e Preto.



Castor
"Dar palmas com
as mãos"
Azul e Amarelo.



**ALCARAVÃO/
ALBETOURO**
Grito:
"Carre-carre"
Cinza e Verde.



MELRO
Grito:
"For-for-for-ii"
Preto e caqui.



BÚFALO
Mugido profundo:
"Am-mãou"
Vermelho e Branco.



Touro
Mudigo:
"Am-mãou"
Vermelho.



**BULLDOG /
CÃO DE GUARDA**
Rosnar:
"Grá-au"
Azul claro e Castanho.



TETRAZ
Grito:
"Péta-péta-péta"
Castanho e cinza.



GATO
Miar:
"Miáu"
Cinza e castanho.



GRALHA
Grito:
"Criá-criá"
Preto e Vermelho.



COBRA de CAPELO
Silvo:
"Psst"
Alaranjado e Preto.



GALO
Grito:
"Có-cadudelduu"
Vermelho e Castanho.

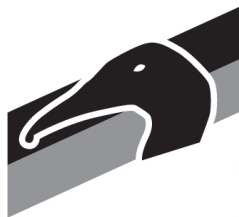

CORVO MARINHO
Grito:
"Gruaar"
Preto e Cinza.



**GALEIRÃO /
CODORNIZ**
Grito:
"Creique"
Purpura e Cinza.



CUCO
Brado:
"Cucú"
Cinzeno.



MAÇARICO
Assobio:
"Carli"
Verde.



POMBO
Brado:
"Cu-u-u"
Cinza e Branco.



ÁGUIA
Grito agudo:
"Grili"
Verde e Preto.



ELEFANTE
Urro de trombeta:
"Tra-omp-a"
Purpura e Branco.



FALCÃO
Grito:
"le-le-le"
Castanho e Alaranjado.



RAPOSA
Regougar:
"Há-há"
Amarelo e Verde.



**MERGULHÃO /
ATOBA**
Grito:
"Aarre"
Amarelo e Azul Escuro.



CERCETA
Grito nasalado:
"Hé"
Castanho e Verde.



**TARAMBOLA
DOURADA**
Grito:
"Série de assobios altos
e baixos alternados"
Alaranjado e Cinza.



**LAGÓPODE /
GALO SILVESTRE / URU**
Grito:
"Goubáque-goubáque"
Castanho claro e escuro.



AÇOR / GAVIÃO
Grito:
"Gril"
Cor de rosa.



GARÇA
Grito:
"Quasque"
Cinza.



HIPOPÓTAMO
Silvo:
"Bruusch"
Cor de rosa e preto.



PELICANO
 “Grocito como o da rã”
 Cinza e roxo.



PINGUIN
 Assobio:
 “Sii-sii”
 Branco e Alaranjado.



FAISÃO
 Grito:
 “Coc-queir”
 Castanho e Amarelo.



TADORNA/TARRANTANA
 Grito:
 “Err-err”
 Castanho e Cinza.



PAPAGAIO DO MAR
 Grito:
 “Ágg-ágg”
 Cinza e Amarelo.



COATI
 Latido:
 “Tcharr”
 Preto e Castanho.



CARNEIRO
 Balido:
 “Bá-á-á”
 Castanho.



CASCAVEL
 “Sacudir um calhau
 dentro da lata”
 Cor de rosa e Branco.



CORVO
 Grito:
 “Car-edó”
 Preto.



RINOCERONTE
 Ronen:
 “Uar-uar”
 Azul Escuro e Alaranjado.



GAIVOTA
 Mio:
 “Ui-ui-uí”
 Azul claro e Escarlate.



FOCA
 Brado:
 “Hark”
 Vermelho e Preto.



**SKUA /
 GAIVOTA RÁPINEIRA**
 Grito:
 “Mii-óóc”
 Azul escuro e Caqui.



NARCEJA
 Grito:
 “Tjie-tjie”
 Azul escuro e Escarlate.



GAZELA
 Grito:
 “lú-íú”
 Escarlate e Amarelo.



**ESQUILO /
 CAXINGUELÊ**
 Grito:
 “Nät-nät-nät”
 Cinza e vermelho escuro.



CAVALO
Relincho:
"Hi-hi-hi-hi"
Preto e Branco.



CÃO
Latido:
"Hau-au-au"
Alaranjado.



HIENA
Grito de riso:
"Uu-uá-uá"
Amarelo e Branco.



CHACAL
Grito de riso:
"Uá-uá-uá-uá"
Cinza e preto.



CANGURÚ
Brado:
"Cu-ii"
Vermelho e Cinza.



FRANCELHO
Grito:
"Qui-qui"
Azul escuro e Verde.



GUARDA-RIOS
Grito:
"Tchip-tchip"
Azul de aleião.



LEÃO
Rugido:
"lu-ag"
Amarelo e Vermelho.



ESMERILHÃO
Grito:
"Quic-quic-quic"
Azul scuro e castanho.



MANGUSTO
Guincho:
"Tchiip"
Castanho e Alaranjado.



NOITIBÓ/BACURAU
Grito:
"Tchirrrr"
Preto e Amarelo claro.



LONTRA
Grito:
"Oi-oi-oi"
Castanho e Branco.



MOCHO/CORUJA
Pio:
"Cuut-cuut-cuu"
Azul.



PANTERA
"Língua no canto da boca"
"Quiuuu"
Amarelo.



PAVÃO
Grito:
"Bii-oiie"
Verde e Azul.



PAVONCINO
Assobio:
"Tivit"
Verde e Branco.



VEADO
Grito:
"Braau"
Roxo e preto.



ESTORNINHO
Assobio:
"Serie de notas a subir e
descer" Preto e Amarelo claro".



CARTAXO/ARAPONGA
Baten-se rapidamente
dois calhaus um no outro.
Castanho escuro e Preto.



CEGONHA
Grito:
"Corr"
Azul e Branco.



PETREL/PROCELÁRIO
Brando:
"Quiqueriqui"
Azul escuro e Cinza.



CISNE
Grito:
"S-8-5-5"
Cinzento e Vermelho



ANDORINHÃO
Guincho:
"Quil"
Azul Escuro.



TIGRE
Rosnar:
"Grrao"
Roxo.

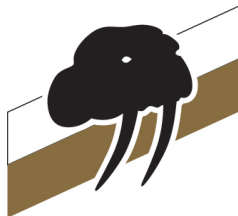

MORSA
Latido fundo:
"Auff"
Branco e Caqui.

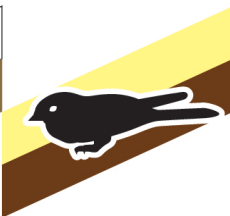

**NOITIBÓ AMERICANO
CURIANGO TESOURA**
Chamado
"Uip-puaiuil"
Amarelo claro e Castanho.



MARRECO
Grito:
"Uii-au"
Caqui.



JAVALI
Grunhido:
"Bruf-bruf"
Cinza e cor de rosa.



LOBO
Uivo:
"Au-uuuu"
Amarelo e Preto.



GALINHOLA
Grito:
"Assobio agudo e sibilante"
Castanho e Lilás



PICA-PAU
Grito chiltreado:
"lácil-arfa"
Verde e Roxo.



POMBO BRAVO/TORCAZ
Grito de chamado:
"Bue-burúu"
Azul e Cinza.

Também são usadas constelações, que seguem as mesmas regras dos demais totens.



constelação:
ARGUS.
Verde e Vermelho.



constelação:
TAURUS.
Vermelho e Azul.



constelação:
ALDEBARAN.
Verde e Preto.



constelação
CRUZEIRO DO SUL.
Amarelo e Branco.



constelação:
CRATER.
Preto e Azul.



constelação:
CANÓPUS.
Verde e Azul.



constelação:
SAGITARIUS.
Vermelho e Marrom.



constelação
PEGASUS.
Verde e Marrom.



constelação:
CETUS.
Preto e Vermelho.



constelação:
SOL.
Vermelho e Amarelo.



constelação:
CAPRICORNIUS.
Marrom e Azul.



constelação
PERSEUS.
Azul e Branco.



constelação:
ANTARES.
Verde e Amarelo.



constelação:
CENTAURUS.
Preto e Branco.



constelação:
GEMINI.
Amarelo e Azul.



constelação
PHOENIX.
Branco e Marrom.



constelação:
AQUARIUS.
Verde e Branco.



constelação:
ESCORPIUS.
Verde e Laranja



constelação:
ORION.
Branco e Laranja.



constelação
LIBRA.
Branco e Vermelho.



constelação:
LUPUS.
Amarelo e Marrom.



constelação
SIRIUS.
Amarelo e Preto.

A BANDEIROLA E BASTÃO DE PATRULHA

A **Bandeirola** junto com o bastão, é o símbolo da Patrulha. A bandeirola tem o Animal Totem da Patrulha estampado nela, este Totem representa tudo que a Patrulha é. Normalmente no ramo escoteiro as Bandeirolas são feitas de Algum tipo de Feltro ou Pano grosso com as cores de sua Patrulha e seu animal totem e nome ao centro. O Bastão com a bandeirola deve sempre estar acompanhando a Patrulha e deve ser respeitado, mantido limpo e organizado, pois é o símbolo da sua Patrulha. O Bastão com a bandeirola nunca deve estar caído no chão. “Bastão no chão, Patrulha no chão”

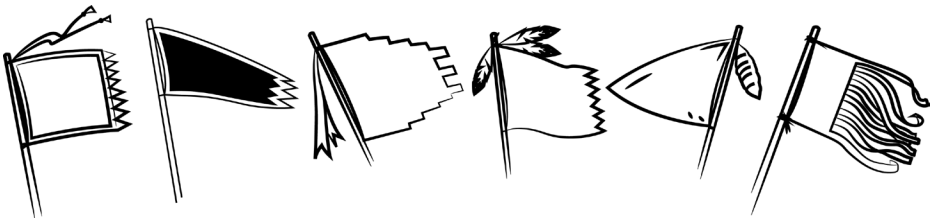

Acima alguns exemplos de bandeirolas. Lembrando que tanto a bandeirola quanto seus enfeites devem manter as cores da Patrulha.

O **bastão** tem que ter mais ou menos as seguintes medidas: 1,60 metros de altura com 4 cm de diâmetro. Possuir um gancho em sua ponta, fixar um elástico de câmara de ar, marcação de sinais de pistas, pregar tachinhas para uso posterior, falçar 5 a 10 metros de corda fina que também servirá de apoio para as mãos, enrolar 30 metros de linha para pesca e colocar dentro um anzol de pesca, Marcação de centímetros com tachinhas de latão. Se possível deixar a ponta de borracha para evitar escorregar em pisos. O bastão é muito útil para apoio, tripé para cozimento, vara de pescar, etc. Não precisa ser exato como descrito, mas deixar o mais próximo possível.

Podemos na sequência observar um bastão desenhado por B.P. Este seria o bastão ideal para uma Patrulha.

Tente aproximar o máximo possível deste desenho, pois será de grande utilidade para você e sua patrulha.



OVERDADEIRO BASTÃO ESCOTEIRO

Esboço Original de Baden-Powell

Fixar um elástico de câmara de ar.

Gancho para várias utilidades como apanhar frutas.

Marcação de sinais de pista.

... Como vara de pescar

Pregar cinco tachinhas de latão para usos diversos.

Falçar 5 a 10 metros de corda fina para usar em caso de necessidade e serve de apoio para as mãos.

Medidas pessoais: pés e passos, etc.

Marcação da patrulha em acampamentos ou noites acampadas.

Enrolar 30 metros de linha de pescar e por dentro colocar 2 band-aid e anzóis para pescar.

Pregar tachas de latão ou marcar em escala de centímetro e para uso de emergência.

Serve para verificar tamanho da pegada.

Medir mapas para conversão de distancias.

Marcação em centímetros para medir profundidade de rios, lagos e buracos.

Ponta de borracha para não escorregar em alguns pisos.

Baden-Powell

um tripé para cozinhar.

Não perder o equilíbrio.

Numero de noites acampados.

Tamanho Ideal: Aproximadamente 1,60 cm de altura e 4 cm de diâmetro.

... Você não será surpreendido se ficar longe de sua patrulha e ter junto um bastão com tanta utilidade como este.

Ele pode ser de um ganho de árvore. Cabo de enxada ou de outro implemento.

UNIFORME ESCOTEIRO

O uniforme escoteiro é o que caracteriza um escoteiro. Juntamente com o lenço. Ele pode ser de várias cores e peças diferentes pelo mundo, mas mantém suas principais características.

O verdadeiro escoteiro mantém seu uniforme limpo e conservado. Ele mesmo faz os reparos em seu uniforme, pois é sua responsabilidade mantê-lo assim.

Um verdadeiro escoteiro nunca se envergonha de usar seu uniforme. Ao contrário, ele o exibe com orgulho.

O lenço é o que mais deixa evidente que se é um escoteiro. Ele carrega as cores do grupo e seu símbolo. Além de servir para identificar um escoteiro, ele também serve para diversas utilidades, como bandagem, tipóia, para fazer maca, para proteger o pescoço do sol e do frio, enfim.

DISTINTIVOS, INSÍGNIAS e LISTEIS

Todos escoteiros usam distintivos em seu uniforme escoteiro. Existem em geral 3 tipos de distintivos;

- Distintivo
- Listel
- Insígnia

Cada um deles possui um significado e função específica. Eles indicam cargo, origem, grupo escoteiro, etapas de progressão, participação em atividade, especialidades, etc.

Abaixo os principais exemplos de distintivos, listel e especialidades.



Distintivo



Insígnia



Listel

Os uniformes podem mudar de cor ou modelo de um grupo para outro. Porém, estarão colocados de maneira semelhante no uniforme, como indicado abaixo.

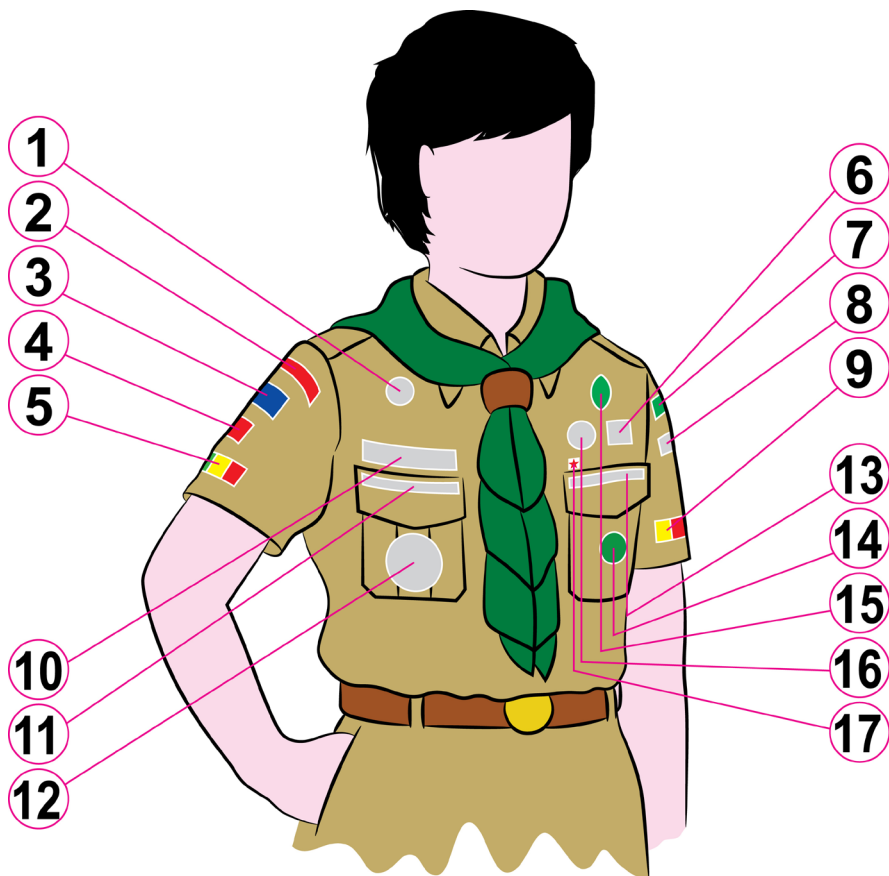

1 - Insígnia de rádio escotismo.

2 - Listel do Estado.

3 - Bandeira da Cidade.

4 - Numeral do grupo.

5 - Distintivos de ciências e tecnologia, cultura e desporto.

6 - Insígnia escoteira da Pátria.

7 - Distintivo de patrulha.

8 - Distintivo de conquista.

9 - Distintivos de serviços e habilidades escoteiras.

10 - Rotas (Trilha escoteira ou Rota Senior)

11 - Distintivo de cordão.

12 - Distintivo de atividade.

13 - Distintivo de monitor e sub-monitor.

14 - Distintivo de promessa.

15 - Insígnia de federação mundial.

16 - Insígnia de preservação.

17 - Insígnia de estrela de atividade.

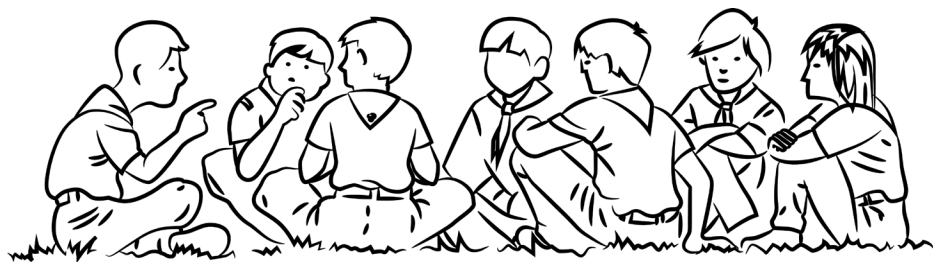

CONSELHO DE PATRULHA

É a reunião oficial que a Patrulha faz para resolver vários assuntos, como escolha do monitor, distribuição de cargos, adestramento, ter a certeza se seus rapazes ou garotas estão aprendendo as técnicas escoteiras, uniforme, acampamento, algum ocorrido mais sério que convenha a Patrulha, etc.

Toda Reunião de Conselho de Patrulha deve ser escrita no caderno de Patrulha, que é chamada de ATA. Com a data, quem participou, o que foi discutido e quem falou.

CORTE DE HONRA

A Corte de honra é o órgão máximo da tropa. É onde se reúnem somente os monitores das patrulhas, mais o chefe de tropa. Nela se apresentam e se decidem as propostas da tropa para as atividades, se vota a inclusão, exclusão de escoteiros, troca de nomeação de monitores e submonitores e condecorações de escoteiros.

Os submonitores e assistentes de chefia podem ser convidados pela corte, se for necessário, ou quando a tropa for pequena. Estas reuniões devem ter o presidente e o secretário escolhidos entre os monitores, e pode ser rotativo.

Tudo que for tratado na corte de honra é secreto e só pode ser revelado à tropa se a corte de honra assim decidir. A sessão pode ser aberta se a tropa assim decidir.

ORGANIZAÇÃO ESCOTEIRA

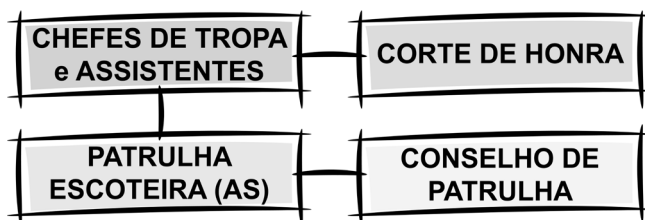

SINAIS DE PISTA

Sinais de Pistas ajudam a deixar mensagens e avisos para outros Escoteiros que forem passar pelo local que você passou.

É uma boa atividade de observação. Primeiro você deve aprender os sinais de pista, que os Escoteiros usam para se comunicar nas trilhas da floresta e nos campos.

Alguns são idênticos aos usados no passado pelos aventureiros, indígenas e exploradores.

Para que o Sinal de Pista tenha bons resultados observe o seguinte:

- 1.Os sinais são feitos à direita dos caminhos.
- 2.Os sinais devem ser visíveis.
- 3.Quando venta não podem ser utilizados papéis ou folhas.
- 4.Os sinais não devem ser traçados a mais de um metro de altura do solo.
- 5.Nos cruzamentos de estradas deve sempre ser colocado o “caminho a evitar” nas que não vão ser utilizadas.
- 6.Nos lugares de movimento devem ser feitos muitos sinais.
- 7.Os sinais devem ser traçados obedecendo as condições do terreno: em terrenos difíceis de 2 em 2 metros, nas rochas de 5 em 5, nas matas de 20 em 20, nos campos de 30 em 30 metros.

Na página seguinte estão os diversos Sinais de Pista existentes para comunicação entre Escoteiros, Patrulhas, Tropas, etc.

 <p>Início de Pista</p>	 <p>Siga Nesta Direção</p>	 <p>Siga Nesta Direção 2 km</p>
 <p>Espera</p>	 <p>Caminho a Evitar</p>	 <p>Água Não Potável</p>
 <p>Volte ao Local de Partida</p>	 <p>Perigo</p>	 <p>Acampamento Nesta Direção</p>
 <p>Jogo Começou</p>	 <p>Objeto Oculto Nesta Direção</p>	 <p>Salte Obstáculo</p>
 <p>Siga Rapidamente</p>	 <p>Água Potável</p>	 <p>Final de Pista</p>
 <p>Volte ao Ponto de Reunião</p>	 <p>Objetivo Escondido a 2 passos</p>	 <p>Voltei ao Ponto de Partida</p>
 <p>Sepramos 2 em uma Direção, 3 em Outra.</p>	<p>Quando querem deixar algum sinal de pista ou mensagem, para uma Patrulha os escoteiros usam sua assinatura de Patrulha.</p>    <p>Espera Patrulha Cão do 10° Grupo de Santa Catarina.</p>	

ETAPAS ESCOTISMO

Conhece a História do fundador do escotismo?

Data apresentação ao chefe: ____ / ____ / ____ Assinatura Chefe: _____

Conhece a História de como nasceu o escotismo?

Data apresentação ao chefe: ____ / ____ / ____ Assinatura Chefe: _____

Conhece a estrutura de um Grupo Escoteiro?

Data apresentação ao chefe: ____ / ____ / ____ Assinatura Chefe: _____

Conhece o simbolismo da Flor-de_lís?

Data apresentação ao chefe: ____ / ____ / ____ Assinatura Chefe: _____

Conhece o simbolismo do aperto de mão escoteiro?

Data apresentação ao chefe: ____ / ____ / ____ Assinatura Chefe: _____

Conhece a saudação e o sinal escoteiro e seu simbolismo?

Data apresentação ao chefe: ____ / ____ / ____ Assinatura Chefe: _____

Conhece as principais sinais manuais e formações escoteiras?

Data apresentação ao chefe: ____ / ____ / ____ Assinatura Chefe: _____

Conhece os sinais de apito?

Data apresentação ao chefe: ____ / ____ / ____ Assinatura Chefe: _____

Conhece o que é tropa escoteira e patrulha escoteira?

Data apresentação ao chefe: ____ / ____ / ____ Assinatura Chefe: _____

Conhece a bandeirola e o bastão e sua importância?

Data apresentação ao chefe: ____ / ____ / ____ Assinatura Chefe: _____

Conhece o uniforme escoteiro e a localização das insígnias e distintivos?

Data apresentação ao chefe: ____ / ____ / ____ Assinatura Chefe: _____

Sabe o que é o conselho de patrulha?

Data apresentação ao chefe: ____ / ____ / ____ Assinatura Chefe: _____

Sabe o que é uma corte de honra?

Data apresentação ao chefe: ____ / ____ / ____ Assinatura Chefe: _____

Conhece e sabe o que é organização escoteira?

Data apresentação ao chefe: ____ / ____ / ____ Assinatura Chefe: _____

Conhece os sinais de pista e como aplica-las?

Data apresentação ao chefe: ____ / ____ / ____ Assinatura Chefe: _____



PIONEIRIA

O QUE É?

Pioneiras são construções artesanais, feitas com materiais naturais como bambu e madeira. Servem para aumentar o conforto do escoteiro e da sua patrulha em campo, e desenvolver coordenação motora e mental, obter habilidades no trato e cuidados de ferramentas de corte, regras de segurança e desenvolver a criatividade individual e em grupo.

Para construir as pioneiras os escoteiros precisam utilizar técnicas de nós e amarras. As principais para o noviço se encontram abaixo.

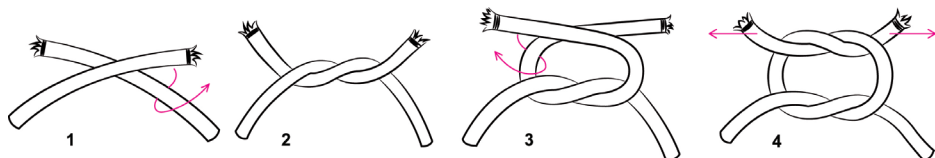

Nó direito: É o nó mais popular de todos. Utiliza-se para unir duas cordas da mesma espessura. Este é o famoso nó do: “direito sobre esquerdo e esquerdo sobre direito”.

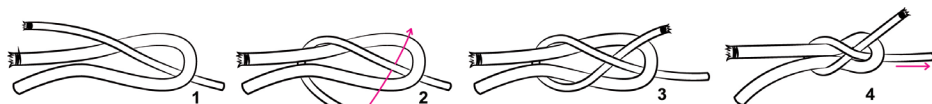

Nó de Escota: É usado para unir dois cabos de diferentes espessuras ou unir um cabo a uma argola.

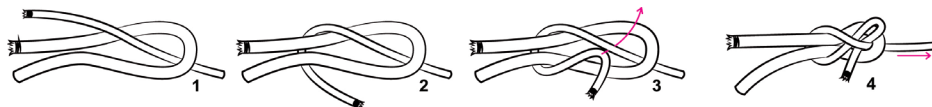

Nó de Escota Alceado: Mesma utilidade do escota, só que mais fácil de desatar. É utilizado para prender bandeiras na adriça.

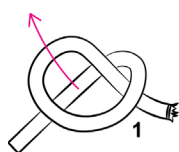

Nó solto.

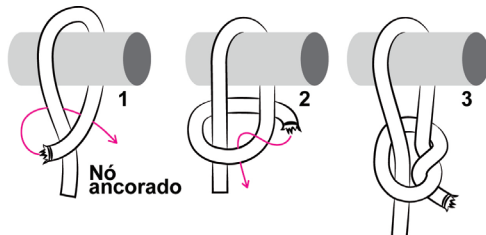
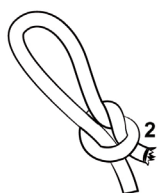

Nó ancorado

Nó de Correr: É usado quando precisamos usar uma alça corrediça, para pendurar pequenos objetos.

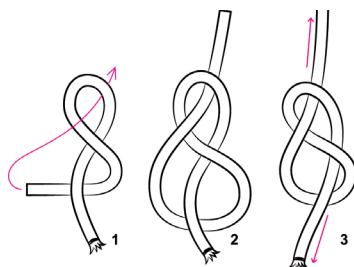

Nó em 8: Utiliza-se para evitar o desfiamen-
to da ponta de uma corda. Utilizado também
por montanhistas para unir duas cordas (nó
em oito duplo), assim como gomos nas cordas
para apoio das mãos.

Para iniciar uma amarra de Pioneiria o ideal é começar com as amarras Volta do Fiél ou Volta da Ribeira. Se a Pioneiria for em Bambu o melhor é a Volta da Ribeira pois não permite que a amarra escorregue. Abaixo os dois exemplos.

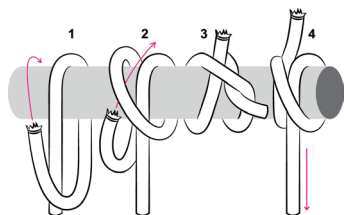

Volta do Fiél



Volta da Ribeira

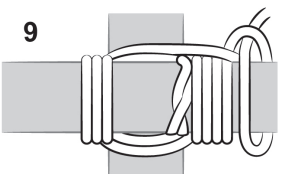
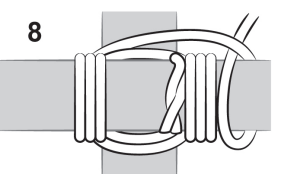
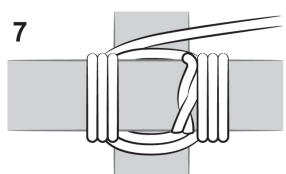
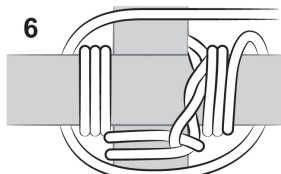
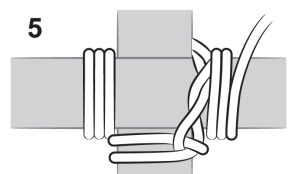
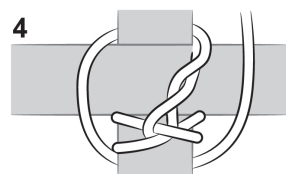
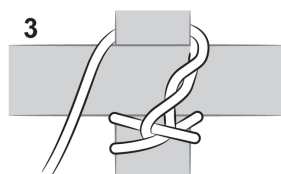
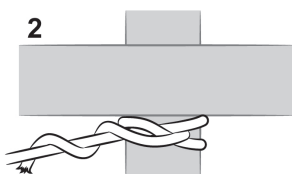
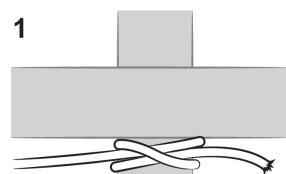

Amarra Quadrada: A amarra quadrada serve para fixar dois postes (bam- bus, madeiras...) entre si, com um ângulo de aproximadamente 90° entre eles.

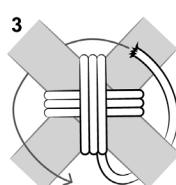
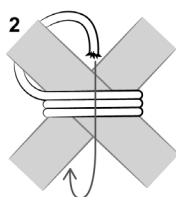
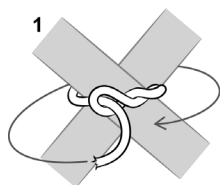

Amarra Diagonal: A amarra diagonal serve para fixar dois postes (bam- bus, madeiras...) entre si, com um ângulo qualquer entre eles.



O material mais utilizado para as amarras (nós) em campo é o sisal. Além de ser forte é biodegradável. Mas também podem ser usados cipós que aguentem ser dobrados e com boa resistência.



As principais pioneirias construídas são: pontes, torres, mesas, mastros, portais, abrigos, balsas, catapultas, banquinhos. Mas pode ir até onde a imaginação e o conhecimento escoteiro permitir.

Abaixo alguns exemplos de Pioneirias.

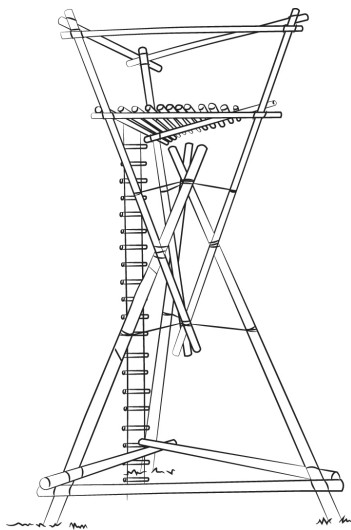
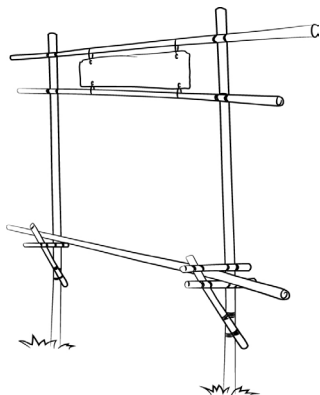
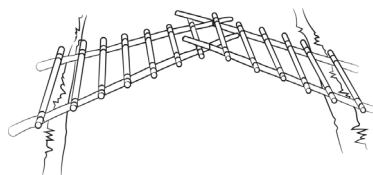
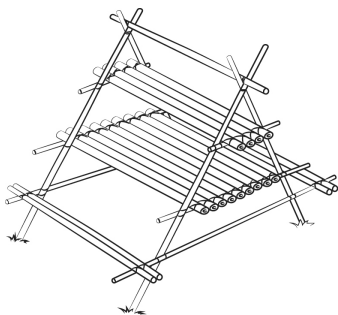

O ideal é que cada Patrulha tenha um escoteiro com distintivo de PIONEIRIA para que a patrulha seja mais eficaz em campo

Não se esqueça que o escoteiro não desmata (a não ser que seja necessário) e muda o mínimo possível o ambiente natural ao seu redor, deixando na sua saída como estava ou melhor do que quando chegou.

ARRUMANDO A MOCHILA

A mochila é um objeto muito importante para um escoteiro, pois carrega todos os seus pertences.

Assim como muitas ferramentas de campo se mal usada pode ser perigosa, principalmente a longo prazo, podendo inclusive causar lesões na coluna por mal uso ou dores lombares. Por esse motivo é importante saber como arrumar corretamente uma mochila.

Para arrumar a mochila você deve saber o que vai colocar dentro dela. Abaixo exemplos de material para:

Um **acampamento** (atividade que prevê o uso de barracas para pernoite(s) no campo) ou acantonamento:

- 2 camisetas.
- 1 calça comprida.
- 1 calção.
- 1 short.
- 3 mudas roupa íntima.
- 3 pares de meia.
- Agasalho(s).
- 1 chapéu ou boné.
- 1capa de chuva ou anoraque.
- Saco de dormir.
- Isolante Térmico.
- Tênis extra.
- Material de higiene pessoal. (sabonete, desodorante, escova dental, etc.).
- Toalha.
- Lanterna e pilhas extras.
- Cantil.
- Prato, Copo e Talheres.
- Repelente para mosquitos.
- Saco Extra para roupa suja.

Para um **Bivaque** (atividade em que se passa um dia inteiro que não envolve o período pernoite) os materiais são os seguintes:

- 1 calça comprida.
- 1 bermuda ou shorts.
- 1 camiseta.
- Calçado reserva, confortável.
- 1capa de chuva ou anoraque.
- 1 cantil.
- Material de higiene pessoal. (sabonete, desodorante, escova dental, etc.).
- 1 chapéu ou boné.
- 1 par de meias.
- 1 agasalho.
- Repelente para mosquitos.

Para **Jornadas** (atividade que envolve uma caminhada) ou **Excursões** (atividade em que se visita algum lugar e lá recebe explicações) pergunte ao seu chefe ou monitor.

COMO ARRUMAR A MOCHILA

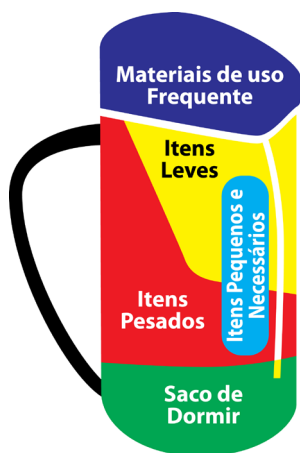

Primeiro coloque o saco de dormir, e depois vá colocando as vestimentas e os materiais mais leves. Lembre-se que na parte onde ficará suas costas deverá receber materiais macios, como camisetas e toalha, para não machucar.

Mais acima coloque as roupas mais pesadas, tênis reserva e acima de tudo a capa de chuva, para reforçar a impermeabilização de sua mochila.

Na “tampa” da mochila deve-se colocar a carteira, dinheiro e objetos que utilizará frequentemente.

Nos bolsos laterais colocar lanterna, materiais de higiene, e os materiais de pequena acomodação.

Para qualquer tipo de mochila o modo de condicionamento é o mesmo. Apenas adaptar da melhor maneira possível dentro do indicado acima.

Todo o material deve ser devidamente acondicionado em sacos plásticos para evitar que se molhem no caso de chuva.

Para a melhor utilização do espaço de sua mochila, as roupas devem ser enroladas (como um tubinho), quanto mais justo, apertado, melhor, ocupando menos espaço, colocando-as no saco plástico.

ETAPAS PIONEIRIA

Sabe o que é uma pioneiria?

Data apresentação ao chefe: ____ / ____ / ____ Assinatura Chefe: _____

Conhece os cinco (5) principais nós. Nó direito, escota, escota alceado, nó de correr e nó em 8?

Data apresentação ao chefe: ____ / ____ / ____ Assinatura Chefe: _____

Conhece e executa as amarras volta da ribeira e a volta do fiel?

Data apresentação ao chefe: ____ / ____ / ____ Assinatura Chefe: _____

Conhece e executa as amarras, quadrada e diagonal?

Data apresentação ao chefe: ____ / ____ / ____ Assinatura Chefe: _____

executa pioneirias básicas como, mesa, cadeira. Ou mais avançados a sua escolha?

Data apresentação ao chefe: ____ / ____ / ____ Assinatura Chefe: _____

Sabe os equipamentos para levar em um acampamento, bivaque ou jornada?

Data apresentação ao chefe: ____ / ____ / ____ Assinatura Chefe: _____

Sabe arrumar sua mochila?

Data apresentação ao chefe: ____ / ____ / ____ Assinatura Chefe: _____

SAÚDE E SEGURANÇA

SEGURANÇA BÁSICA EM CASA

A maioria dos acidentes acontecem porque deixamos de prestar atenção no perigo, nos acostumamos com ele, ou porque temos preguiça de organizar nossa casa para torna-la mais segura. Alguns atos e cuidados simples podem evitar muitos acidentes.

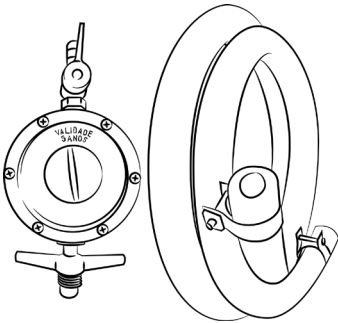

Com Gás de Cozinha (GLP): Realize inspeções periódicas na instalação da mangueira, válvula e fogão, observando se existe peças velhas que possam facilitar o vazamento. Se possuir algum vazamento, abra todas as janelas e portas para que o ar circule e desligue a chave geral da luz para que nenhum aparelho elétrico seja acionado.

A verificação de vazamento é muito simples. Devemos colocar espuma de sabão sobre o registro. Se borbulhar (alguma bolha aparecer), devemos refazer a instalação do registro “torneirinha”. Nunca acenda fósforos ou isqueiros para saber se está vazando. Gás de cozinha é altamente inflamável.

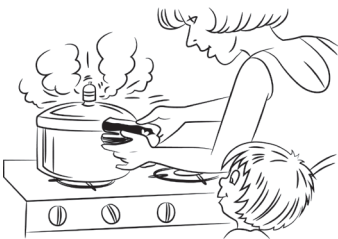

Na Cozinha: Para evitar queimaduras enquanto se prepara o alimento, deixe as panelas com o cabo virado para o lado de dentro do fogão. Sempre que possível colocar a panela em uma das bocas do fundo. Proteger a mão ao manusear as panelas e demais objetos quentes. Ao fritar algum alimento use sempre uma tampa e manuseie com cuidado pois o óleo quente espirra causando queimaduras sérias (em alguns casos). Muito cuidado ao manusear facas, tesouras, etc (ferramentas cortantes) para não se ferir.



Energia Elétrica: nunca desmonte ou tente arrumar um aparelho elétrico. Aparelhos elétricos geralmente acumulam energia mesmo estando desligados da tomada. Encaminhe o aparelho a assistência técnica do produto que deseja arrumar e peça informação. Nunca introduza nenhum objeto nos orifícios da tomada para não ser eletrocutado. Descargas elétricas podem levar a morte.

Antes de trocar uma lâmpada, verifique se o interruptor está desligado, em caso de dúvida desligue a chave geral que leva a eletricidade a sua casa.



Mantenha a casa em ordem: Não deixe objetos, brinquedos, etc. espalhados pelo chão pois podem causar tropeços, escorregões e levar a acidentes sérios.

Observe se **produtos inflamáveis** ou de **limpeza**, produtos **tóxicos** ou **medicamentos** estão guardados longe do alcance das crianças (mais novas). Habitue-se a ler bulas, manuais de instrução e os rótulos. Você estará ao mesmo tempo aprendendo mais e tendo domínio sobre informações importantes para você, sua família e seus amigos.

Ao **sair de casa** feche o registro de gás, verificar sempre se algum aparelho elétrico foi esquecido ligado. Observar se foi esquecido alguma torneira aberta ou pingando. Fechar janelas e portas.

NA SEDE

A sede é o lar do escoteiro, portanto, devemos ter os mesmos cuidados de segurança de casa. Evite correrias desnecessárias, principalmente em locais não propícios. Ajude a manter a sede sempre limpa e em boas condições.

Conheça as saídas de emergência e a localização dos extintores de incêndio, observe os locais de maior perigo com pontas expostas, cortantes, etc e os evite.

CUIDADOS NO CAMPO

- Nunca saia a aventurar-se sozinho. Como diz o Chefe Marquinhos: Saia sempre no mínimo em 2 . Um Escoteiro para correr outro para gritar!
- Não pise em pedras ou troncos caídos que possam resvalar ou quebrar e causar acidentes.
- Quando for segurar em pedras, buracos ou galhos tenha a certeza que não existam bichos ou animais peçonhentos ou venenosos que possam te ferir.
- Siga o conselho do velho explorador: Não passar por baixo quando se pode passar por cima e não passar por cima quando se pode passar pelo lado.
- Quando for segurar em galhos, capim ou pedra verifique se está firme antes de agarrá-la.
- Nunca comece uma atividade em jejum, nem depois de uma grande refeição. Isso pode causar mal estar ou problemas de saúde.
- Tenha a certeza que conhece o caminho escolhido, muitos exploradores se perdem porque não dão o devido valor à segurança. Caso se sinta minimamente perdido, faça sinais de pista para que você possa voltar ao ponto de partida. Se estiver perdido, pare e acalme-se. não entre ainda mais no caminho. Aguarde onde está. Alguém irá socorrer-lo. Se você se movimentar ficará mais difícil de achá-lo.
- Ao cruzar fazendas, deixe as porteiras tal qual como as encontrou, ou seja, porteira fechada fica fechada, porteira aberta fica aberta.

PRIMEIROS SOCORROS PARA PEQUENOS FERIMENTOS



Para pequenos cortes e arranhões (escoriações):

- A limpeza do ferimento deve ser feita com soro fisiológico ou água potável. Aplicar água oxigenada ou antisséptico. Seque com Algodão ou gaze. Depois do ferimento limpo, utilize gaze e micropore para cobrir a área do ferimento, se o ferimento for pequeno aplicar um band-aid para impedir contato do ferimento com terra ou qualquer outro tipo de sujeira.

Picadas de Insetos:

- Se a picada for produzida por um marimbondo, vespa ou abelha, remover o ferrão com a ajuda de uma pinça, agulha ou faca. Lave a região afetada com água fria e sabão. Aplique uma pedrinha de gelo enrolada em pano limpo, papel toalha, papel de cozinha ou similar.

Passa uma pomada para picada de inseto na região afetada e deixe secar sem cobrir a pele. Em caso de alergia ou várias picadas, procure rapidamente um médico.

HIGIENE PESSOAL

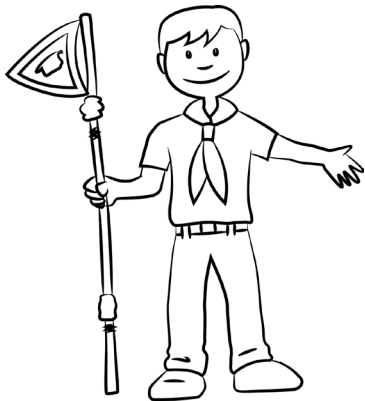

Tão importante quanto os cuidados já citados, são os cuidados com a saúde do seu corpo. E para isso precisamos ter alguns cuidados. Um deles é apresentar bons hábitos de higiene, já que a falta deles facilita a entrada de certos microorganismos em nosso corpo, como os vírus, algumas bactérias, protozoários, fungos e vermes; podendo causar doenças. Além disso, falta de higiene não combina com um bom esportista.

Para mantermos uma boa higiene e saúde do corpo é importante:

- Escovar os dentes ao acordar, após as refeições e antes de dormir, fazendo o uso de fio dental pelo menos uma vez ao dia;
- Lavar as mãos antes de comer, pois os microorganismos de doenças podem estar alojados nelas, entrando pela nossa boca em nosso organismo;
- Lavar as mãos sempre que chegar da rua;
- Lavar as mãos e sempre dar descarga após o uso do sanitário;
- Não colocar objetos ou as mãos na boca, sem lavar devidamente;
- Tomar banho todos os dias e lavar os cabelos sempre que necessário, pois neles se acumulam suor e sujeiras, ao longo do tempo;
- Usar roupas limpas;
- Lavar o rosto ao acordar, retirando resíduos dos olhos, boca, etc;
- Pentear os cabelos;
- Sempre cortar e limpar as unhas;
- Verificar se não há lêndeas e piolhos, se sim, tratar desse problema;
- Trocar meias constantemente, para não dar chulé nos sapatos ou frieiras;

ETAPAS SAÚDE E SEGURANÇA

Conhece e pratica segurança básica em casa?

Data apresentação ao chefe: ____ / ____ / ____ Assinatura Chefe: _____

Sabe os cuidados de segurança com gás de cozinha (GLP)?

Data apresentação ao chefe: ____ / ____ / ____ Assinatura Chefe: _____

Sabe os cuidados de segurança na cozinha?

Data apresentação ao chefe: ____ / ____ / ____ Assinatura Chefe: _____

Sabe os cuidados de segurança com energia elétrica?

Data apresentação ao chefe: ____ / ____ / ____ Assinatura Chefe: _____

Mantem seu quarto e ajuda a manter sua casa em ordem?

Data apresentação ao chefe: ____ / ____ / ____ Assinatura Chefe: _____

Sabe os cuidados de segurança na SEDE?

Data apresentação ao chefe: ____ / ____ / ____ Assinatura Chefe: _____

Sabe os cuidados de segurança no CAMPO?

Data apresentação ao chefe: ____ / ____ / ____ Assinatura Chefe: _____

Sabe os primeiros socorros para pequenos ferimentos?

Data apresentação ao chefe: ____ / ____ / ____ Assinatura Chefe: _____

Sabe os cuidados de Higiêne Pessoal e os pratica?

Data apresentação ao chefe: ____ / ____ / ____ Assinatura Chefe: _____



CIDADANIA

SURGIMENTO DA BANDEIRA

A Bandeira do Brasil Foi adotada Pelo decreto nº4, de 19 de Novembro de 1889. Este decreto foi preparado por Benjamim Constant, membro do governo provisório. Por isso nesta data se comemora o dia da BANDEIRA.

Ela foi idealizada pelo professor Raimundo Teixeira Mendes, Dr. Miguel Lemos e do professor Manuel Pereira Reis. O Desenho foi executado pelo pintor Décio Vilares.

AS CORES E O DESENHO

O **VERDE** representa a casa Real de Bragança, é uma alusão as matas. O **AMARELO** a cor da casa Real dos Habsburgo, alusão ao sol e ás riquezas minerais. O **AZUL** homenageia Nossa Senhora e o mar. A faixa **BRANCA** referência aos desejos de paz.

As estrelas representam os estados Brasileiros. A forma que aparecem na bandeira é a configuração do céu do Rio de Janeiro no dia da Proclamação da República. Hoje são 27 estrelas e estão agrupadas em 9 constelações.

Todas as estrelas só podem possuir 5 pontas. Elas não possuem o mesmo tamanho, estão divididos em primeira, segunda, terceira, quarta e quinta grandeza.

A Faixa branca serve apenas para a inscrição “**ORDEM e PROGRESSO**”. A frase é atribuída ao filósofo positivista Francês Augusto Comte, que tinha vários seguidores no Brasil, incluindo o professor Teixeira Mendes.



HASTEAMENTO

O hasteamento da bandeira nacional é uma cerimônia e deve ser respeitada como tal. Neste momento se faz silêncio e se fica em boa postura, com o corpo ereto e firme, em respeito a pátria que é simbolizada pela bandeira.

O verdadeiro escoteiro promessado tem orgulho de servir a pátria. Portanto se estiver passando a pé por um local aonde esteja sendo hasteada a bandeira nacional, pare e apresente o seu sinal escoteiro.

Antes de começar a atividade, a bandeira é preparada pela Patrulha de Serviço, pela chefia ou pelos escoteiros encarregados para essa tarefa. Para prender a bandeira à adriça devemos usar o nó de escota alceado (que se encontra na seção Pioneiria deste manual).

Dois escoteiros devidamente uniformizados se dirigem até o mastro e deixam a cobertura não oficial (chapéu, boné, boina etc.) no chão ou em local apropriado. Um se coloca ao pé do mastro, de costas para ele, e o outro se afasta um pouco, ficando de frente para o mastro. Assim, forma-se, com a adriça, um triângulo que vai de um escoteiro ao outro, passando pelo topo do mastro. A bandeira fica pousada nos braços ou ombro do escoteiro mais distante do mastro.



dois escoteiros colocam a cobertura, dão 4 passos à frente do mastro, viram-se para a bandeira, fazem a saudação a bandeira e voltam para a suas Patrulhas.

Quando a bandeira estiver pronta, o escoteiro que está afastado do mastro fala: "Chefe, Bandeira Nacional, ou estado, etc.. pronta para hasteamento". Então o chefe dará a voz de comando: "Tropa, firme! Bandeira Nacional em saudação! Iça a Bandeira!", e a bandeira, então, começa a ser hasteada. Ao comando "Bandeira Nacional em saudação!" os escoteiros promessados fazem a Saudação Escoteira, os demais se mantem firmes.

Quando a bandeira chegar ao topo, o chefe dará a voz de comando: "Firme!", todos obedecem ao comando e o escoteiro que estava com a bandeira se une ao outro escoteiro e prendem a adriça ao mastro. Depois de amarrar a adriça, os

ARRIAMENTO

Os escoteiros escolhidos para o arriamento vão até o mastro, param a 4 passos deste e fazem a saudação à bandeira. Deixam a cobertura no chão, se não for oficial, ou em local apropriado e preparam a bandeira para ser arriada, desamarrando a adriça do mastro. Posicionam-se como no hasteamento e de tal modo que o escoteiro mais distante do mastro será quem irá receber a bandeira.

Quando a bandeira estiver pronta para ser arriada, o escoteiro que estiver afastado do mastro diz: "Chefe, Bandeira Nacional, ou estado, etc.. pronta para arriamento". O chefe dará a voz de comando: "Tropa, firme! Bandeira Nacional em saudação! Arria a Bandeira!", e a bandeira começa a ser arriada. Ao comando "Bandeira Nacional em saudação!" os escoteiros promessados fazem a Saudação Escoteira, os demais se mantem firmes.



Quando a bandeira chega às mãos do escoteiro, o chefe dirá: “Tropa, firme!” O escoteiro que estiver com a bandeira deve unir-se ao outro escoteiro e, juntos, devem desfazer os nós que atam a adriça à bandeira.

A bandeira é dobrada com todo cuidado e entregue ao Chefe que esta comandando o IBOA (Inspeção, Bandeira, oração e Avisos). Então, os escoteiros amarram a adriça ao mastro, colocam suas coberturas e voltam para suas Patrulhas.

Quando mais de uma bandeira for hasteada ou arriada, as de maior importância deverão ocupar, sempre, uma posição mais alta, ou seja, elas sobem primeiro e

descem por último.

A posição, num conjunto de mastros é, por ordem de importância, a posição central e, alternadamente à direita e à esquerda do escoteiro colocado ao pé do mastro e olhando para o público.

OBSERVAÇÕES:

- Se houver mais de uma bandeira, a nacional deverá ser içada acima das demais, exceto de outros países, que serão içadas na mesma altura, em mastro separado.
- No içamento da bandeira, a bandeira nacional atinge o topo antes que as demais, sendo seguida pela do estado, município, grupo e seção enquanto que no arriamento será a última a descer, invertendo a sequência.
- Especial cuidado deve ser tomado para que as bandeiras não toquem no solo.
- Em acampamentos maiores poderão ser adotadas outras formações para a cerimônia de bandeira, de acordo com o número de participantes e as condições do terreno.
- Durante o hasteamento e arriamento todos os participantes deverão olhar para a bandeira.

- Essa é uma maneira usual de se fazer as cerimônias de hasteamento e arriamento da bandeira, podendo variar de grupo para grupo. Procure aprender com seu monitor qual a maneira usada por seu grupo.

- Alguns grupos utilizam o acompanhamento de apito durante o hasteamento. Nesse caso serão dados 4 apitos, sendo 3 longos e 1 curto, dado quando a Bandeira toca o topo do mastro. Os outros 3 apitos (longos) devem ser dados durante a subida da Bandeira. O primeiro dado no início da subida, o segundo no meio do mastro e o terceiro próximo do topo do mastro. No caso do arriamento segue-se a mesma regra.

COMO DOBRAR A BANDEIRA NACIONAL

Todo Escoteiro deve saber como dobrar a Bandeira Nacional. Deve tratá-la com carinho e respeito, pois é a representação maior da sua pátria e tem o dever cívico de fazê-lo corretamente.

A Bandeira pode ser dobrada por 1, dois ou mais Escoteiros e deve ser feito da seguinte maneira:

1. Dobrar a Bandeira ao meio, longitudinalmente.

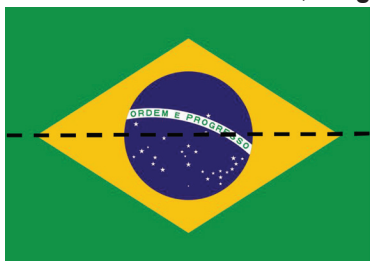

2. Dobrar mais uma vez no meio, longitudinalmente.



3. Dobrar perto da borda do círculo azul, para dentro.



4. Dobrar perto da outra borda do círculo azul, para dentro



O lado que tem a faixa deve estar sempre para o lado de cima. Terminado o Escoteiro mais velho entrega a bandeira em companhia do companheiro que o ajudou. Os 2 saúdam o chefe e retornam para a Patrulha. Este é o jeito correto.

HINO NACIONAL

A letra foi escrita por Joaquim Osório Duque Estrada e a música, elaborada por Francisco Manuel da Silva. O Hino Nacional Brasileiro foi criado em 1831 e teve diversas denominações antes do título, hoje, oficial. Ele foi chamado de Hino 7 de abril (em razão da abdicação de D. Pedro I), Marcha Triunfal e, por fim, Hino Nacional.

Parte I

Ouviram do Ipiranga as margens plácidas
De um povo heróico o brado retumbante,
E o sol da liberdade, em raios fúlgidos,
Brilhou no céu da pátria nesse instante.
Se o penhor dessa igualdade
Conseguimos conquistar com braço forte,
Em teu seio, ó liberdade,
Desafia o nosso peito a própria morte!
Ó Pátria amada,
Idolatrada,
Salve! Salve!
Brasil, um sonho intenso, um raio vívido
De amor e de esperança à terra desce,
Se em teu formoso céu, risonho e límpido,
A imagem do Cruzeiro resplandece.
Gigante pela própria natureza,
És belo, és forte, impávido colosso,
E o teu futuro espelha essa grandeza.
Terra adorada,
Entre outras mil,
És tu, Brasil,
Ó Pátria amada!
Dos filhos deste solo és mãe gentil,
Pátria amada,
Brasil!

Parte II

Deitado eternamente em berço esplêndido,
Ao som do mar e à luz do céu profundo,
Fulguras, ó Brasil, florão da América,
Iluminado ao sol do Novo Mundo!
Do que a terra, mais garrida,
Teus risonhos, lindos campos têm mais flores;
“Nossos bosques têm mais vida”,
“Nossa vida” no teu seio “mais amores.”
Ó Pátria amada,
Idolatrada,
Salve! Salve!
Brasil, de amor eterno seja símbolo
O lábaro que ostentas estrelado,
E diga o verde-louro dessa flâmula
- “Paz no futuro e glória no passado.”
Mas, se ergues da justiça a clava forte,
Verás que um filho teu não foge à luta,
Nem teme, quem te adora, a própria morte.
Terra adorada,
Entre outras mil,
És tu, Brasil,
Ó Pátria amada!
Dos filhos deste solo és mãe gentil,
Pátria amada,
Brasil!

ETAPAS DE CIDADANIA

Conhece como surgiu a Bandeira Brasileira?

Data apresentação ao chefe: ____ / ____ / ____ Assinatura Chefe: _____

Conhece as cores, desenhos e seu simbolismo?

Data apresentação ao chefe: ____ / ____ / ____ Assinatura Chefe: _____

Sabe hastear e arriar a Bandeira?

Data apresentação ao chefe: ____ / ____ / ____ Assinatura Chefe: _____

Sabe como dobrar a Bandeira corretamente?

Data apresentação ao chefe: ____ / ____ / ____ Assinatura Chefe: _____

Observações:

Tão importante quanto o Hino Nacional é o Hino do Estado e do Município. Procure aprende-lo corretamente.

Peça ajuda ao seu chefe, Pesquise!

LEI, PROMESSA E RELIGIÃO

Em todo grupo, sociedade, clube existe certas regras. Para participar, você e os outros patrulheiros deverão observá-las, aprendê-las e respeitá-las. No Escotismo também temos nossas regras, que são a Lei e a Promessa Escoteira que nos mantem firmes em nosso propósito de ser fiél a nossa promessa.

Os antigos jovens de Atenas, ao cumprir dezessete anos, faziam uma promessa. Nela, eles juravam serem leais e úteis à sua cidade, procurando prestar serviços para a comunidade. Esta era uma promessa para a boa cidadania. Os escoteiros também fazem uma promessa e seguem uma lei, transformando-se em cidadãos úteis para o próximo e a sua pátria.

LEI ESCOTEIRA

A Lei Escoteira é o código que guia o Escoteiro por toda a vida, pois uma vez Escoteiro, sempre Escoteiro. Todo Escoteiro sempre deverá comportar-se levando em consideração os dez artigos da Lei:

1 - O escoteiro é digno de confiança.

Significa isso mesmo. Um Escoteiro que não se possa confiar de nada vale. Ele tem que se dedicar a cumprir o que fala e aceita fazer. Se ele deu sua palavra que irá fazer algo, tem que ser feito. Se ele disse que viu, ou ouviu algo, tem que ser verdadeiro. Um verdadeiro Escoteiro cumpre o que fala e seu histórico de ações diz isso. Se não puder fazer não aceite a tarefa.

2- O escoteiro é leal.

O escoteiro deverá ser leal a si mesmo, aos seus amigos, Pátria e a sua crença.

3- O escoteiro pratica todo dia uma boa ação.

Ele deve cumprir seu dever de ajudar mesmo tendo que sacrificar seu conforto, sua hora de lazer. Deverá estar Sempre Alerta para ajudar o próximo e fazer o seu melhor possível para realizar uma Boa Ação diária.

4- O escoteiro é amigo de todos.

Se um escoteiro encontra outro escoteiro, mesmo sendo um desconhecido, deverá cumprimenta-lo com a saudação Escoteira, e ajudá-lo se for necessário. O escoteiro nunca deve ser mesquinho. Ele aceita a todos como são, independente de raça, religião, condição física ou mental, ou classe social.

5- O escoteiro é cortês.

Ou seja, é amigável com os mais novos e com os mais velhos, assim como com seus companheiros e familiares. Jamais deverá pedir uma recompensa por ter ajudado alguém ou por ter sido amigável.

6- O escoteiro é bom com a natureza.

O escoteiro não deve derrubar uma árvore ou matar um animal sem necessidade. Deve respeitar a todos os animais e plantas.

7- O escoteiro é obediente e disciplinado.

Mesmo recebendo uma ordem que não goste, o escoteiro deverá realizá-la com alegria. Ele deve compreender a hierarquia que existe na sua tropa, portanto, deve sempre obedecer os superiores hierárquicos. Também deve obedecer aos adultos em geral: pais, professores e idosos. O escoteiro também deve entender que disciplina não é somente não “fazer bagunça”. Disciplina significa, principalmente, ter objetivos bons para si mesmo e para os demais, e não desistir de forma alguma até conseguir o que queira.

8- O escoteiro sorri nas dificuldades.

O bom Escoteiro não reclama das dificuldades. Ao contrário, ele sorri e enfrenta os obstáculos de maneira séria e positiva. Assim vencerá seus obstáculos.

9- O escoteiro é econômico.

O Escoteiro cuida de seus bens para que possam ser usados por muito tempo. Economiza todo o dinheiro que puder para poder sustentar-se ou emprestar para os que precisarem.

10- O escoteiro é puro no pensamento, palavras e ações.

O escoteiro conserva sua mente limpa. Não se deixa levar pelas más ações e influências, tentações em conversas ou em maus pensamentos. Jamais executa uma palavra ou ação negativa.

PROMESSA ESCOTEIRA



**“Prometo pela minha honra fazer o melhor possível para:
Cumprir meus deveres para com Deus e minha Pátria;
Ajudar o próximo em toda e qualquer ocasião;
Obedecer à Lei Escoteira.**

Prometer pela honra é igual a assumir um compromisso com Deus e com a própria consciência. Por isso, não devemos dar nossa palavra de honra em alguma coisa que não vamos cumprir.

Como escoteiro, você deve colocar toda vontade, força e, muitas vezes, sacrifício para cumprir a Promessa Escoteira.

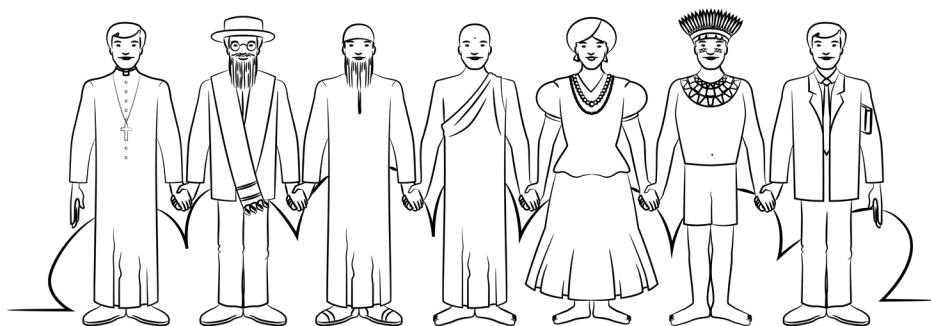

RELIGIÃO

Tão importante quanto a sua promessa é a sua religiosidade. Um Escoteiro segue a DEUS. Não importando qual seu Deus, mas sim seu significado como ser maior e representativo no seu dia a dia escoteiro.

É muito importante que o Escoteiro busque a Deus, participe de uma religião, pois o primeiro comprometimento na PROMESSA é com DEUS. Assim, a primeira promessa que um escoteiro faz é prometer estar com Deus, já que o amor é uma dádiva cedida por Ele. Mas estar com Deus não significa estar

somente com ele e sim dedicar o amor aos outros, a família, aos amigos, as coisas criadas por Ele e a Pátria.

E é óbvio que a visão do amor à Deus depende da cultura e da religião de cada ser, e isso deve ser respeitado, pois se for diferente não estaríamos obedecendo a LEI ESCOTEIRA.

Se estiver com dúvidas sobre sua religião, ou o que é religião pergunte aos seus pais, familiares ou alguém de confiança que possa lhe orientar. Mas não esqueça! Todo ser merece respeito por sua existência! Respeitar as opções de cada um, por si só, já é uma honra a DEUS independente de sua religião!

ORAÇÃO DO ESCOTEIRO

“Senhor, ensina-me a ser generoso,
A servir-te como mereces,
A dar sem medir,
A lutar sem medo de ser ferido,
A trabalhar sem descanso,
E a não esperar outra recompensa
Senão a de saber que faço a tua vontade.”

CONHECENDO NOSSAS ASSOCIAÇÕES

ASSOCIAÇÃO INTERNACIONAL



Somos filiados mundialmente a **WFIS (World Federation of Independent Scouts)**. Traduzindo para o português, Federação Mundial de Escoteiros Independentes.

A WFIS é uma organização Escoteira internacional, não-governamental, sem denominações religiosas, composta por organizações nacionais escoteiras, como a IMPISA e reconhecidas por ela.

Foi fundada no ano de 1996 em Laubach, na Alemanha por Lawrie Dring, um escotista britânico da Baden-Powell Scouts Association (BPSA).

ASSOCIAÇÃO NACIONAL

Nacionalmente somos afiliados a **IMPISA (Grande Fraternidade Escoteira IMPISA)**, também é uma organização Escoteira não-governamental, sem denominações religiosas, composta por diversos grupos escoteiros e reconhecida por eles.

Foi fundada em 18 de agosto de 2009. Porém, o início de suas atividades, ainda sem registro oficial, remonta ao ano de 2007, na cidade de Biguaçu – SC.



O Brasão se baseia nas cores do nosso Brasil. Verde nossas matas, Azul do nosso céu, Dourado para simbolizar a nobreza da flor-de-lís (símbolo do escotismo) e as nossas riquezas. Branco a pureza do movimento escotista.

No centro se encontra a flor-de-lís, que tem ao fundo o nosso céu e o cruzeiro do sul, sendo que a estrela do centro, que esta ligeiramente a esquerda, simbolizando que está do lado esquerdo do nosso peito, já que temos a pátria e o escotismo em nossos corações.

O nó direito abaixo da flor-de-lís simboliza nossos laços fraternos que são como o próprio nó, seguro, firme. Quanto mais se estira mais se aperta.

IMPISA é o nome que os nativos africanos deram a B.P, devido a sua coragem, a sua perícia como explorador e a sua impressionante habilidade em seguir pistas. IMPISA significa o “lobo que nunca dorme”.

ETAPAS LEI, PROMESSA E RELIGIÃO

Sabe a Lei Escoteira?

Data apresentação ao chefe: ____ / ____ / ____ Assinatura Chefe: _____

Sabe a Promessa Escoteira?

Data apresentação ao chefe: ____ / ____ / ____ Assinatura Chefe: _____

Conhece, demonstra e pratica ativamente sua religião?

Data apresentação ao chefe: ____ / ____ / ____ Assinatura Chefe: _____

Conhece nossa associação Internacional e Nacional?

Data apresentação ao chefe: ____ / ____ / ____ Assinatura Chefe: _____



Parabéns Escoteiro! Foi um longo caminho! Mas agora novos desafios o aguardam. Agora que você já percorreu todo o caminho de noviço e tem a total certeza que domina o manual do noviço prepare-se para a seu próximo desafio, ser um Escoteiro de Segunda Classe. **SEMPRE ALERTA!**

